

Νομοθεσία

Η υπ' αριθμ. Δ1α/Γ.Π/ οικ 40381/27-06-2020 «Κανόνες τήρησης αποστάσεων σε ιδιωτικές επιχειρήσεις, δημόσιες υπηρεσίες και άλλους χώρους συνάθροισης κοινού στο σύνολο της Επικράτειας, προς περιορισμό της διασποράς του κορωνοϊού COVID-19» (ΦΕΚ 2601/Β/2020)

ΔΙΑΤΑΞΗ ΤΡΑΠΕΖΟΚΑΘΙΣΜΑΤΩΝ - ΜΕΓΙΣΤΟΣ ΑΡΙΘΜΟΣ ΕΠΙΤΡΕΠΟΜΕΝΩΝ ΠΕΛΑΤΩΝ

Εσωτερικός χώρος ανάπτυξης πελατών

- Ο μέγιστος επιτρεπόμενος αριθμός πελατών προκύπτει από την αναλογία 1 πελάτης /2,20 τ.μ.
- Οπότε μετράμε το εμβαδόν του ωφέλιμου αδειοδοτούμενου χώρου και διαιρούμε /2,2 τ.μ.
- Τοποθετούμε τα τραπέζια ως εξής:
- Αν στις όμορες πλευρές δύο παρακείμενων τραπεζιών δεν υπάρχουν καθίσματα τότε η απόσταση μεταξύ τους θα είναι 90 εκατοστά, μετρώντας από γωνία σε γωνία
- Αν στις όμορες πλευρές δύο παρακείμενων τραπεζιών υπάρχουν καθίσματα μόνο στην μία εξ αυτών τότε η απόσταση μεταξύ τους θα είναι 1,20 εκατοστά, μετρώντας από γωνία σε γωνία
- Αν και στις όμορες πλευρές δύο παρακείμενων τραπεζιών υπάρχουν καθίσματα τότε η απόσταση μεταξύ τους θα είναι 1,80 εκατοστά, μετρώντας από γωνία σε γωνία

ΕΞΩΤΕΡΙΚΟΣ ΥΠΑΙΘΡΙΟΣ ΚΑΙ ΗΜΙΥΠΑΙΘΡΙΟΣ ΧΩΡΟΣ ΚΑΤΑΣΤΗΜΑΤΟΣ

- Εξωτερικός υπαίθριος χώρος είναι ο αδειοδοτημένους χώρος εκτός του φυσικού καταστήματος που δύναται να αναπτυχθούν καθίσματα.
- Εδώ ισχύουν τα εξής:
- 1 πελάτης /2 τ. μ.
- Τοποθέτηση τραπεζιών σύμφωνα με τις οδηγίες που δόθηκαν παραπάνω τηρώντας όμως αυτές τις αποστάσεις :
 - 0,70 μέτρα
 - 1,10 μέτρα
 - 1,70 μέτρα

Τι είναι η εσωτερική “ημιυπαίθρια επιφάνεια”

- Ο εσωτερικός χώρος του καταστήματος που διαθέτει πλευρά με πόρτες τζάμια-παράθυρα που δύναται να αφαιρεθούν και επικοινωνεί με υπαίθριο ή αίθριο εξωτερικό χώρο.

Πως υπολογίζεται:

- Αν το ύψος του ανοίγματος είναι ίσο ή πάνω από 1 μέτρο τότε αφού μετρήσουμε το πλάτος της ανοιγόμενης πλευράς πολλαπλασιάζουμε με τον συντελεστή 0,80 και προκύπτει το επιτρεπόμενο βάθος .
- Ακολουθώντας αυτό πολλαπλασιάζατε με το πλάτος της ανοιγόμενης πλευράς και προκύπτει το εμβαδόν κάλυψης με τραπεζοκαθίσματα ,το οποίο διαιρούμενο με το συντελεστή 2 μας δίνει τον αριθμό των καθισμάτων.
- Με το ίδιο τρόπο υπολογίζουμε αν το ύψος ανοίγματος είναι ίσο ή πάνω από 2 μέτρα, πολλαπλασιάζοντας όμως σε αυτή την περίπτωση αντί για τον συντελεστή 0,80 , με τον συντελεστή 1,60.

- Αν ανοίγει όλη η οροφή του καταστήματος επιτρέπεται η ανάπτυξη τραπεζοκαθισμάτων σε όλο τον χώρο
- περιορισμός 6 ατόμων / τραπέζι εκτός αν πρόκειται για οικογένεια με ανήλικα τέκνα.
- Μπαρ καταστημάτων επιτρέπονται τα σκαμπό υπό τους περιορισμούς και αποστάσεις των τραπεζοκαθισμάτων
- Στα μπαρ των καταστημάτων με ΚΑΔ 5630 δεν επιτρέπεται η παραμονή πελατών, εξαιρουμένων των καταστημάτων εμβαδού μικρότερου των 60τ.μ., τα οποία δεν έχουν καθίσματα και έχουν μόνο μπάρα , στα οποία επιτρέπεται η χρήση της μπάρας και η τοποθέτηση 2 σκαμπό μαζί τηρούμενης 1,5 μ. απόστασης από τα διπλανά σκαμπό.

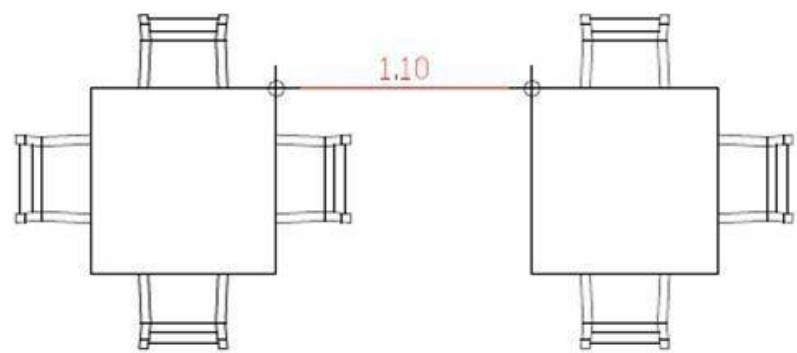

(Παράδειγμα 1^ο)

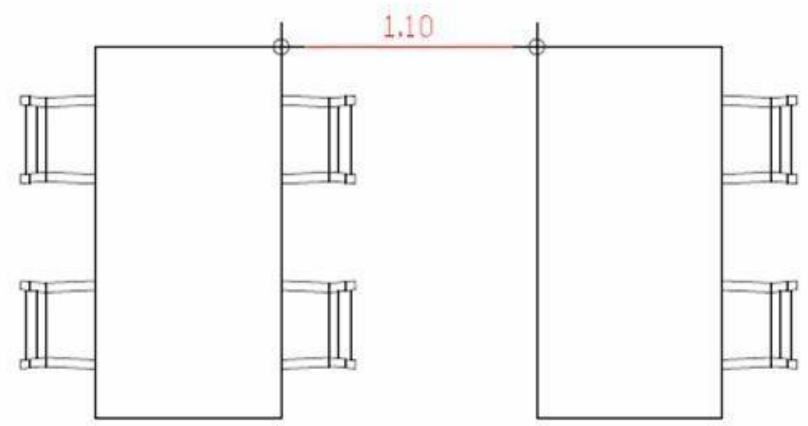

(Παράδειγμα 2^ο)



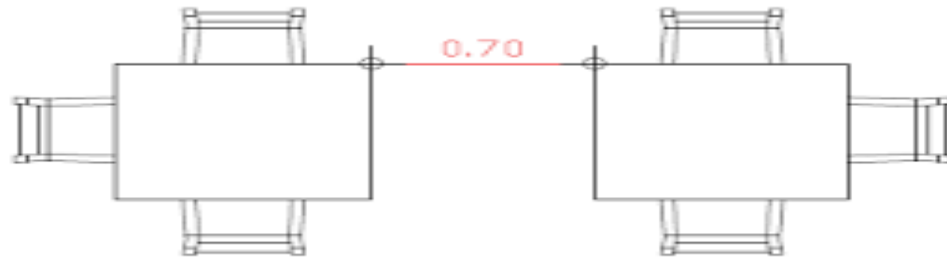

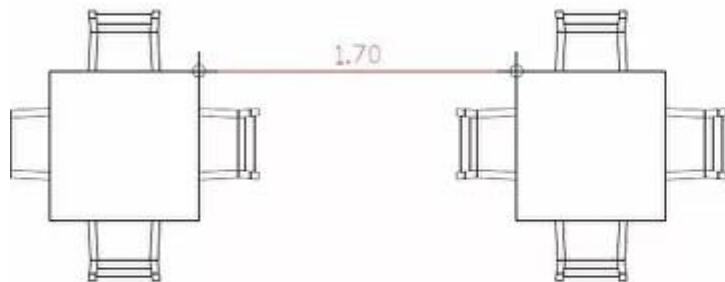

(Παράδειγμα 1°)

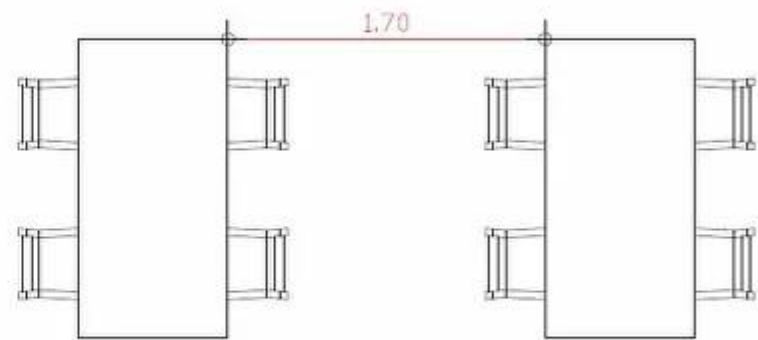

(Παράδειγμα 2°)

Υγειονομικά πρωτόκολλα καταστημάτων μαζικής εστίασης

Υποδοχή

- Υπάρχει σταθμός μέσων ατομικής προστασίας
- Μάσκες, γάντια, αντισηπτικό
- Υπάρχει υπάλληλος με μάσκα ή ασπίδα, διατηρεί την απόσταση 2μ και ο οποίος καταγράφει στοιχεία τουλάχιστον ενός άτομο από την παρέα, σεβόμενοι πάντα τα προσωπικά δεδομένα και κατευθύνει, οδηγεί τους πελάτες στο τραπέζι τους
- Η πόρτα της εισόδου παραμένει κατά προτίμηση ανοιχτή
- Συχνή απολύμανση σε πόμολα , χερούλια κλπ

Αίθουσα πελατών

- Τα τραπέζια δεν είναι στρωμένα , δεν υπάρχουν πάνω τοποθετημένα ποτηριά, πιάτα κλπ
- Στρώνεται επιτόπου , παρουσία πελατών τηρούμενης της απόστασης μεταξύ σερβιτόρου και πελατών.
- Ο σερβιτόρος φοράει μάσκα ή ασπίδα και κατά προτίμηση γάντια τα οποία τα αφαιρούνται για το μάζεμα των τραπεζιών

- Πλαστικοποιημένοι κατάλογοι
- Υποχρεωτικά σερβίρισμα με δίσκο
- Τραπεζομάντηλα μια χρήσης ή υφασμάτινα πλυμένα στους +65 βαθμούς
- Αφαίρεση τραπεζομάντηλων και απολύμανση τραπεζιού σε κάθε νέα παρέα.
- Πληρωμή κατά προτίμηση με κάρτα

Σωστές και λανθασμένες πρακτικές

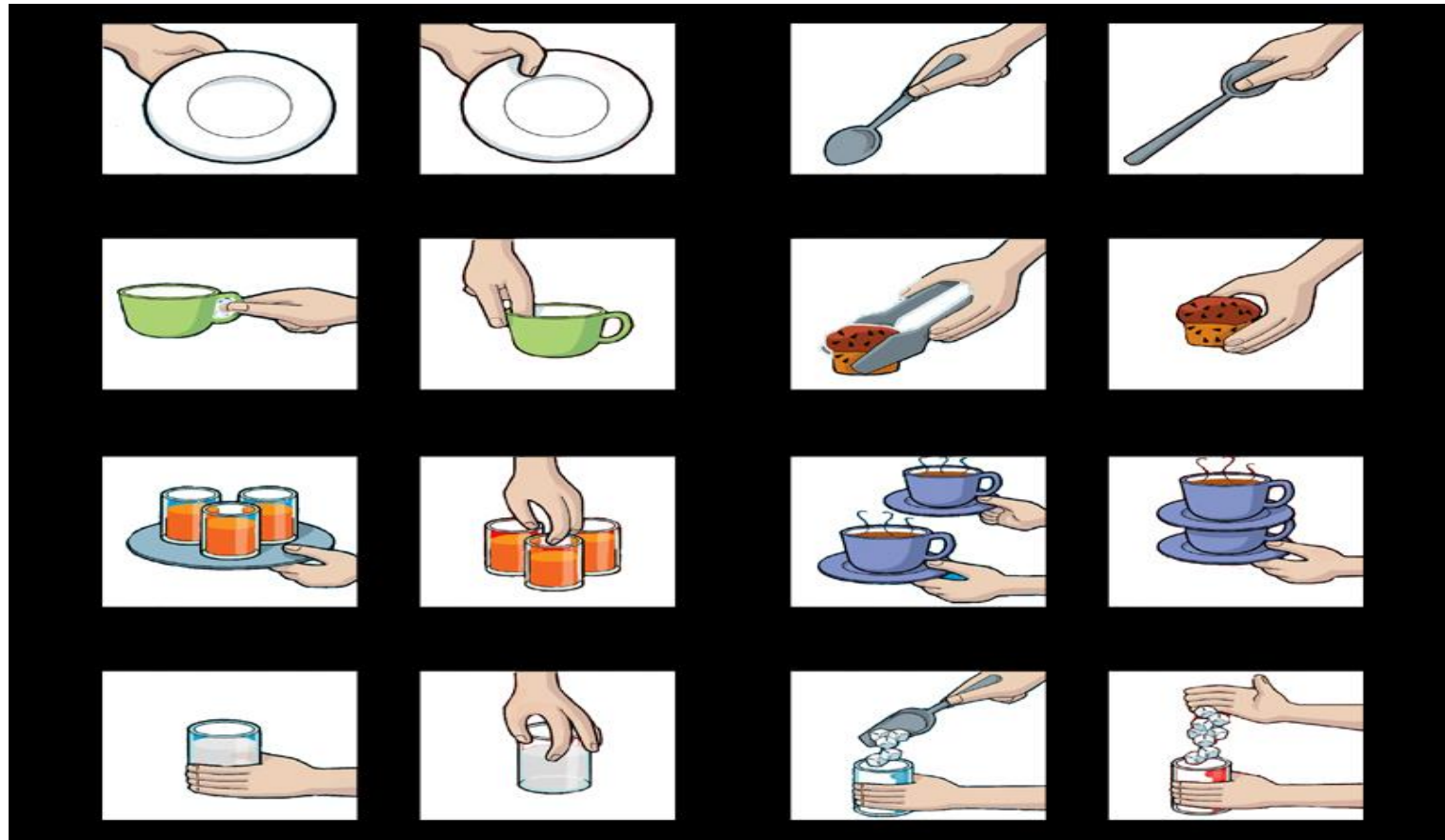

Παρασκευαστήριο

- Διατήρηση της απόστασης 2μ μεταξύ των εργαζομένων
- Μέσα ατομικής προστασίας (μάσκα , γάντια, κάλυμμα κεφαλής)
- Συχνός καθαρισμός των πάγκων με νερό και σαπούνι ή απολυμαντικό
- Προσπάθεια μηδενισμού επαφής χεριών των εργαζομένων με τα έτοιμα προς κατανάλωση τρόφιμα
- Όλα τα σκεύη διατηρούνται με το πλύσιμο σε κλειστές προθήκες

Λάντζα

- › Ελέγχουμε την σωστή λειτουργία του πλυντηρίου- πλύσιμο στους +65 βαθμούς
- › Επιλέγουμε κατάλληλο απορρυπαντικό/απολυμαντικό για πλύσιμο στο χέρι\
- › Φοράμε πάντα καθαρά γάντια για την διαχείριση των καθαρών σκευών και αν τα
- › σκουπίζουμε τότε χρησιμοποιούμε χάρτινες πετσέτες μιας χρήσης
- › Τοποθετούμε τα σκεύη πάντα σε κλειστό ερμάριο

Μπουφές

- Το σερβίρισμα πραγματοποιείται μόνο από τους Υπαλλήλους
- Τοποθέτηση διάφανου πετάσματος μεταξύ τροφίμων και πελατών
- Όχι συνωστισμός-διαχείριση κόσμου- τήρηση αποστάσεων
- Όχι επαφή σκευών με τον κόσμο
- Έτοιμοι συνδυασμοί φρούτων-γλυκών

Παραλαβή Α΄Υλών

- Παραλαβή Α΄υλών από την επιχείρηση με μάσκα και γάντια
- Αν η συσκευασία μπορεί να αφαιρεθεί , την αφαιρούμε

Αποχωρητήρια

- Αντισηπτικό - υγρό σαπούνι -χάρτινες πετσέτες μιας χρήσης -νιπτήρας με ποδοβαλβίδα αν είναι εφικτό
- Ζεστό νερό,φυσικός αερισμός ή τεχνητός αερισμός (συνέχεια ανοιχτός)
- Συχνή καθαριότητα και απολύμανση (χερούλια- πόμολα πόρτες)
- Κλειστοί ποδοκίνητοι κάδοι- αλλαγή της σακούλας όποτε χρειάζεται
- Ρολό υγιεινής μέσα σε θήκη

DELIVERY

- Μάσκα ή ασπίδα υποχρεωτικά -γάντια προαιρετικά
- Αντισηπτικό
- Συχνή απολύμανση κράνος ,χερούλια μηχανής κλπ
- Τήρηση αποστάσεων με πελάτη
- Ανέπαφες συναλλαγές

Προσωπικό καθαριότητας

- Στολή εργασίας-Μέσα ατομικής προστασίας(γάντια και μάσκα)
- Καλό κλείσιμο της σακούλας απορριμμάτων,ειδικά αυτών που περιέχουν ΜΑΠ – δένονται δύο φορές κόμπο και απορρίπτονται στους γκρι ή πράσινους κάδους όχι στην ανακύκλωση
- Τα απορρίμματα οπωσδήποτε σε κλειστούς κάδους-συχνή αλλαγή σακούλα και συχνό πλύσιμο κάδων
- Συχνός καθαρισμός -ιδανικά κάθε δύο ώρες
- Πρώτα καθαρισμός με ζεστό νερό και σαπούνι και μετά απολύμανση με χλωρίνη 5% σε αναλογία 4κγ / λίτρο νερού ή 10% σε αναλογία 1/10
- Εναλλακτικά αλκοολούχο διάλυμα με συγκέντρωση 70-80% αλκοόλη

Μέσα ατομικής προστασίας- οδηγίες

- Μάσκα απλή χειρουργική ή πάνινη δυο στρώσεων ή ασπίδα όπου απαιτείται
- Συχνή αλλαγή μάσκας μόλις αισθανθούμε ότι υγραίνεται ή αλλιώς κάθε 4 ώρες
- Πλύσιμο υφασμάτινων στους +65 βαθμούς και καλό σιδέρωμα
- Αλλαγή γαντιών κάθε 30 λεπτά ή συχνότερα εφόσον απαιτηθεί, δηλαδή αν σχιστούν, λερωθούν, αλλάξουμε εργασία
- Στολές εργασίας , ποδιές κλπ πάντα καθαρές και πλύσιμο στους +65 βαθμούς και κάλο σιδέρωμα

4ο Στάδιο – 25 Μαΐου

Μέτρα προστασίας / Προστατευτικός εξοπλισμός σε χώρους μαζικής εστίασης

	Reception	Ταμείο ¹	Υπηρεσίες	Διαχείριση Τροφίμων			Προσωπικό Καθαριότητας	Τεχνικοί Υπάλληλοι	Προμηθευτές	Λοιποί εργαζόμενοι
				Βοηθοί	Σερβιτόροι ²	Μαιτρ	Όλοι οι χώροι	χώροι	Α' Υλών/ αναλύσιμων	Εξωτερικοί χώροι
1. Μάσκα		✓	✓	✓	✓		✓	✓ ⁴	✓	✓ ⁶
2. Ασπίδα προσώπου	✓	✓			✓	✓				
3. Τήρηση απόστασης			✓					✓		✓ ⁵
4. Γάντια							✓ ³			
4. Υγιεινή χεριών	✓	✓	✓	✓	✓	✓	✓	✓	✓	✓

1.& 2. Μάσκα ή ασπίδα προσώπου.

3. Γάντια κατά τη διαδικασία καθαριότητας.

4. Μάσκα όπου έρχονται σε επαφή με κοινό ή με άλλους εργαζόμενους όταν δεν μπορεί να τηρηθεί η απόσταση.

5. Σε περίπτωση που έρχονται σε επαφή με το κοινό.

6. Χρήση μάσκας εφόσον έρχονται σε επαφή με το κοινό και δεν είναι δυνατή η τήρηση απόστασης.



Αερισμός -εξαερισμός του χώρου- κλιματισμός

- Μέριμνα για επαρκή αερισμό κυρίως φυσικό
- Τεχνητός εξαερισμός (2η επιλογή) και τέλος αν πρέπει να χρησιμοποιήσουμε κλιματισμό τότε όχι στην ανακύκλωση άλλα το ρυθμίζουμε στον νωπό αέρα και ταυτόχρονα έχουμε ανοιχτά παράθυρα - πόρτες κ.λπ
- Συχνή συντήρηση κλιματισμών -εξαερισμών, σύμφωνα με τις οδηγίες των ειδικών ειδικών.

Υποχρεώσεις Υπαλλήλων -εργοδοτών

- Ατομική υγιεινή -καθαριότητα
- Συνεργασία με τον υπεύθυνο προσωπικού
- Πιστοποιητικό υγείας
- Αναφορά αδιαθεσίας στον υπεύθυνο-αποχώρηση από την εργασία
- Πλύσιμο χεριών πριν την δουλεία, αν λερωθούν , πριν και μετά την αφαίρεση μάσκας, γαντιών με ζεστό νερό και σαπούνι και καλό στέγνωμα με πετσέτα μιας χρήσης
- Η επιχείρηση φροντίζει να διαθέτει επαρκή μέσα ατομικής προστασίας και αντισηπτικά σε καίρια σημεία (είσοδος ,έξοδος καταστήματος , κοινόχρηστους χώρους)

Διαδικασία πλυσίματος χεριών



Ατομική Υγιεινή





Ευχαριστώ για την προσοχή σας

